

Bimetallschalter / Thermofühler Typ: S01

Beschreibung

Öffner: Kontakte werden getrennt und unterbrechen den Stromkreis => direkte Abschaltung

Funktionsprinzip: Sobald die Bimetallscheibe ihre Nennschalttemperatur erreicht, springt sie in ihre umgekehrte Lage. Die Kontakte, die vorher geschlossen waren, werden schlagartig geöffnet. Sinkt nun die Temperatur, schnappt die Bimetallscheibe erst bei Erreichen einer definierten Rückschalttemperatur zurück in ihre Ausgangsposition und die Kontakte sind wieder geschlossen.

Selbst-rückstellend: Bei Unterschreiten der werkseitig eingestellten Rückschalttemperatur (RST) springt das Schaltwerk in seine stabile Ausgangslage zurück

Technische Daten

Nennschalttemperatur (NST): 60° bis 200°C
Toleranz: +/- 5°C

Nennspannung U_N : 250 V

Nennstrom I_N bei $\cos\phi = 1$ 2,5 A
Nennstrom I_N bei $\cos\phi = 0,6$ 1,6 A

Max. Schaltstrom
 I_s bei $\cos\phi = 1,0$ 6,3 A

Abmessung

Durchmesser: 9,5 mm
Bauhöhe: 4,7 mm
Länge Isolationskappe: 15,0 mm

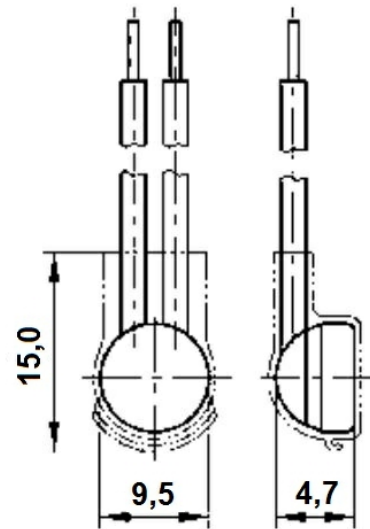

Zuleitungsquerschnitt: 0,25 mm²

Zuleitungslänge: 300 mm

Isolation / Durchschlagfestigkeit: Mylarkappe / 2,0kV

Geeignet zum Einbau in Schutzklasse: I + II

Einsatzbereich: Kleinste Abmessung, für Einsatz auch in beengten Platzverhältnissen; ideal für den Einbau in oder auf Wicklungen von Elektro-Motoren, Transformatoren oder Vorschaltgeräten