

## Schalter-Stecker-Kombination SSK 520 Modell-Nr.: 00987020

- Werkbankschalter
- Schaltleistung AC-3 230 V/ 3,0 kW
- I<sub>E</sub>: 13,5A, U<sub>E</sub>: 230V
- mit Unterspannungsauslösung  
 U<sub>c</sub>: 230 V/ 50 Hz
- Schuko-Kragenstecker
- Schuko-Steckdose
- Schutzklasse IP54
- Befestigungsmaß: 68 x 68 mm
- Ein-/Aus-Schalter mit Schutzkappe

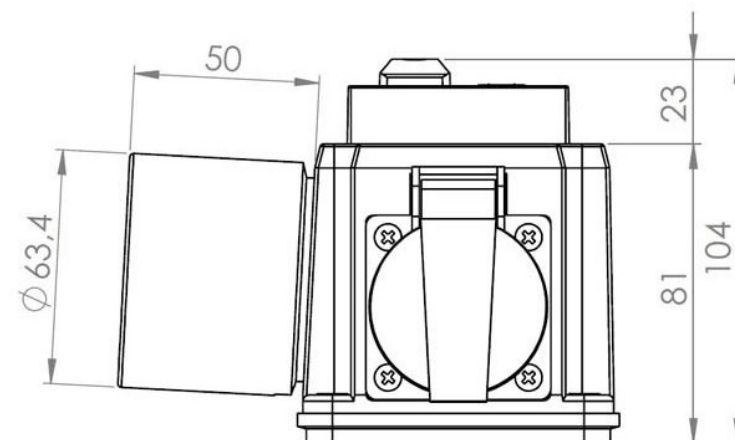
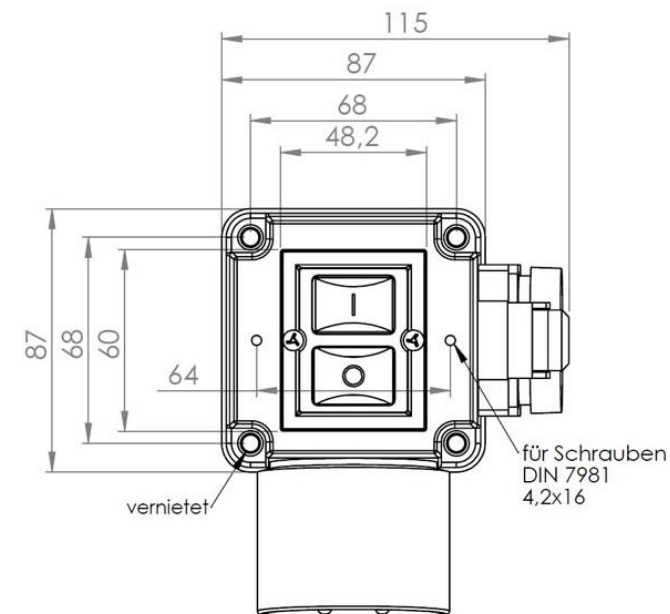

Alle Maße in mm. / All Dimensions given are in mm.